

LA BOITE à DESSINER...

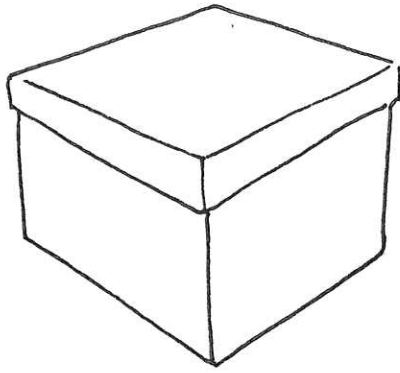

... est une valise - outil .

Elle est utile et ludique

comme peut aussi l'être

un livre .

Elle initie à la fabrication

de l'image unique à l'image multiple,

de Livres d'Artistes .

CE QU'ELLE CONTIENT

Des fiches pratiques

Des spatules

Des stylos Bic®

Une machine à pâtes

Dix pointes sèches

De l'alcool ménager 95°

Un rouleau à pâtisserie

Une éponge

Du ruban de masquage

Des plaques de rhénalon

De la feutrine

Des bâtons de graphite

Un rouleau encreur

Des sous-mains

Des craies à la cire

Un tapis de découpe

Des pastels gras

Des feuilles de mousse

Des ciseaux

De l'encre à gravure

Du vernis - colle

Deux cutters

Du polystyrène extrudé

Des bougies

Des pinceaux

Du papier

Des chiffons

LE SCHEMA SHADOK

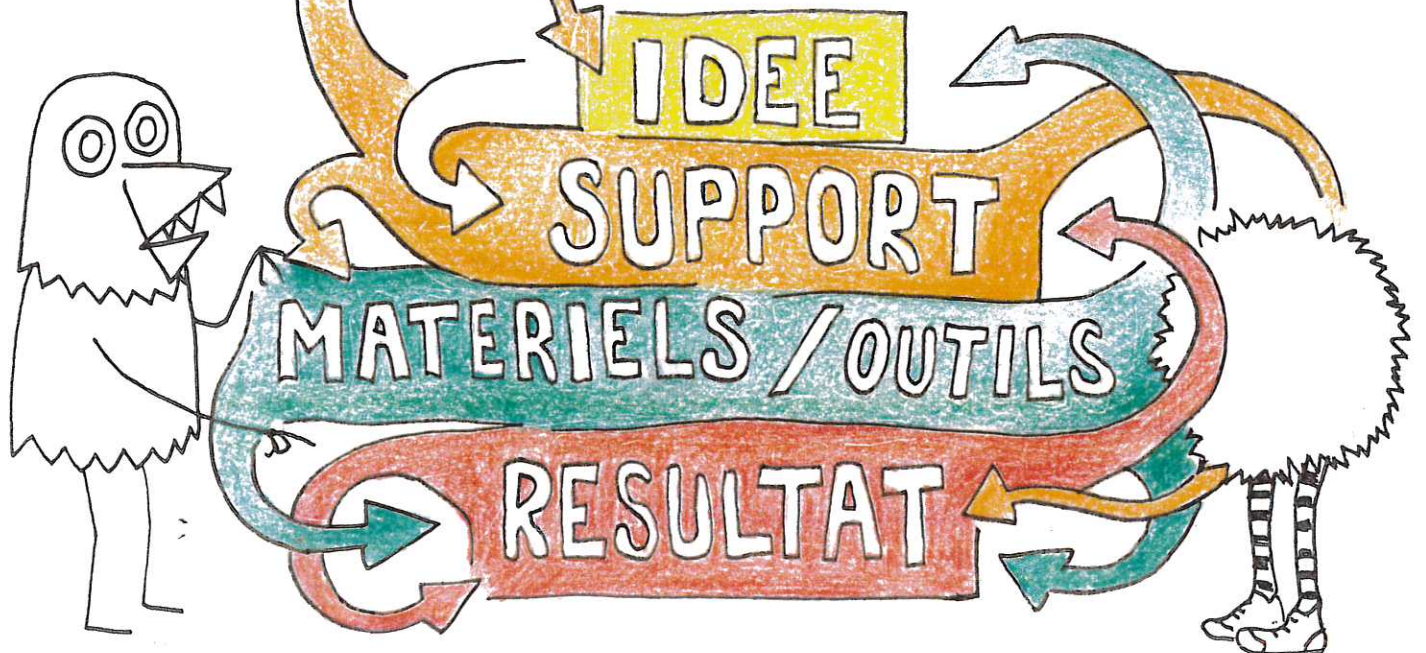

MACHINE à PÂTES

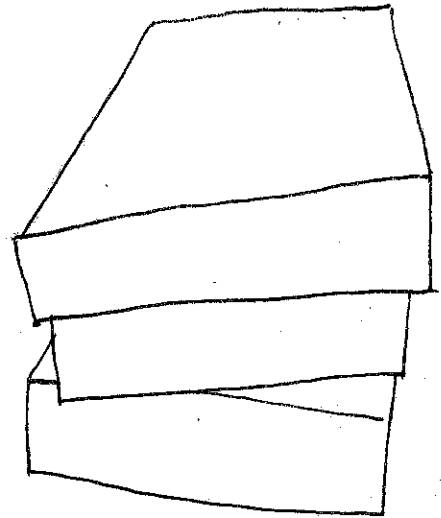
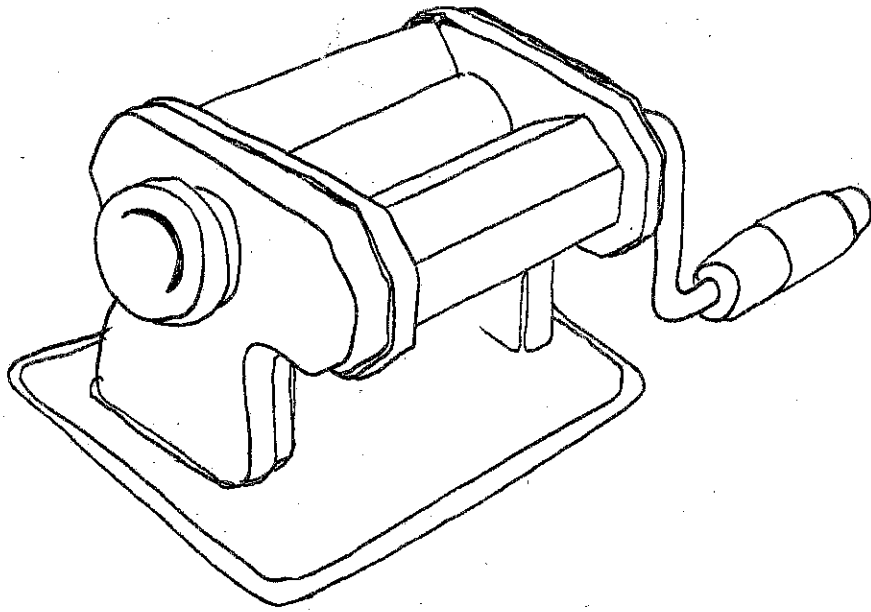

POLYSTYRENE

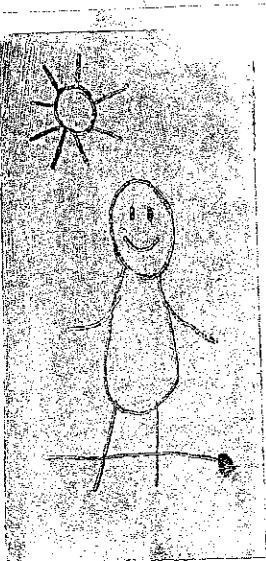
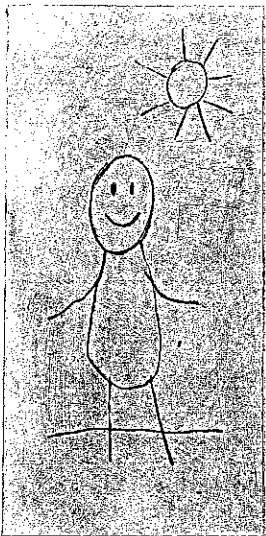

GRAVURE en RELIEF

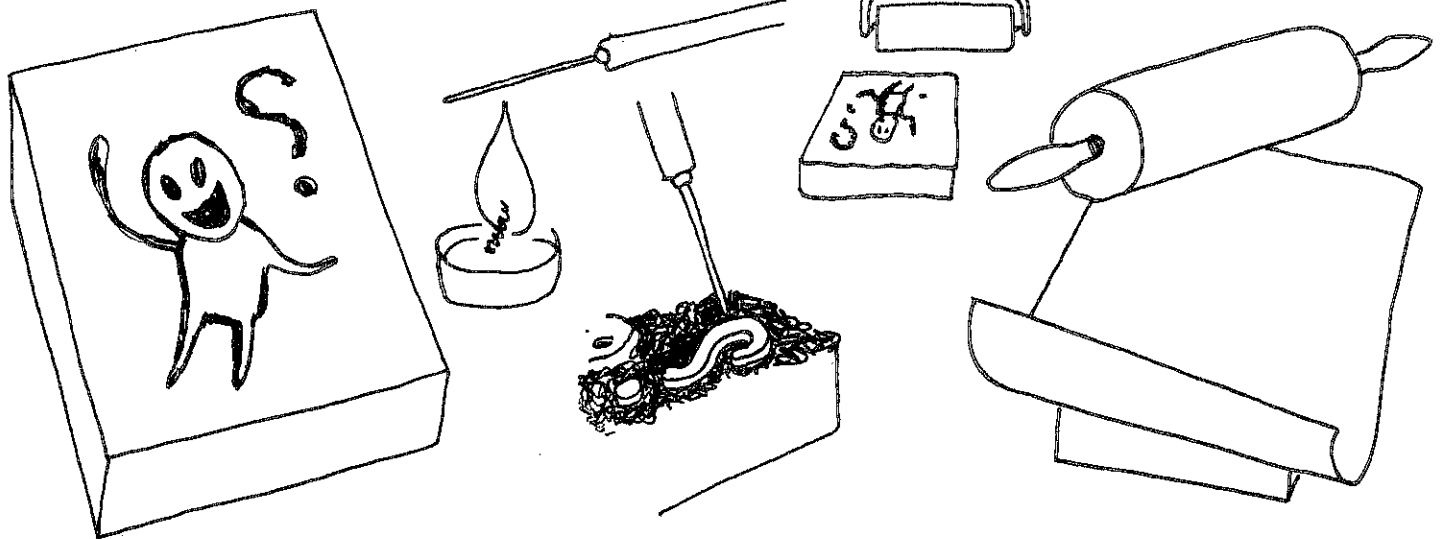

Sur le polystyrène, dessiner un motif.
Faire chauffer à la bougie une pointe
en métal. Avec la pointe chaude,
faire fondre tout autour de votre
motif afin de créer un tampon.

Encrer le tampon.

Poser une feuille dessus puis
presser à l'aide du rouleau à
pâtisserie.

Retirer délicatement la feuille.

GRAVURE en CREUX

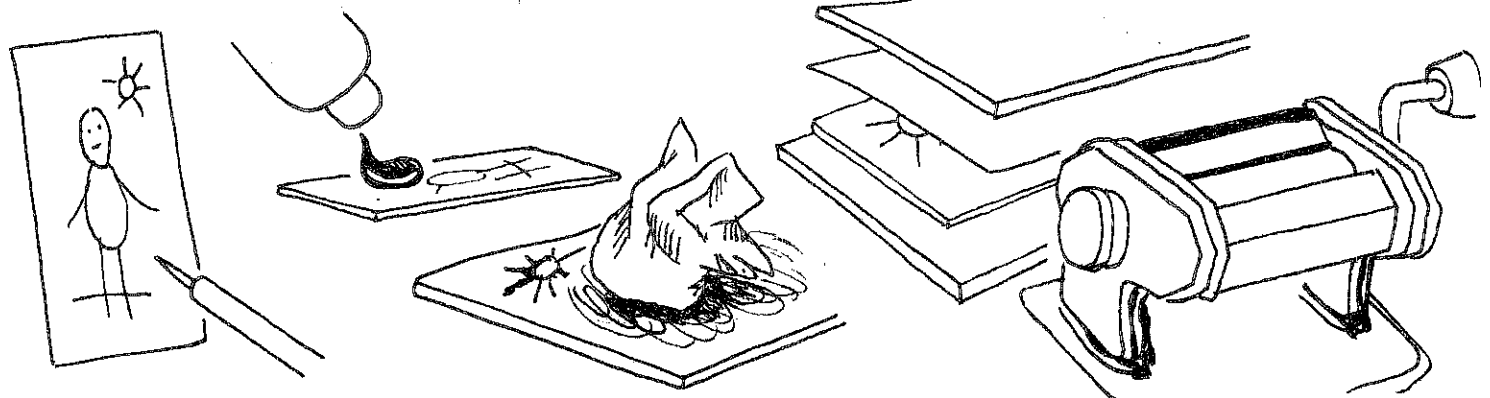

Dessiner un motif sur un emballage
en aluminium type brique de lait.
Avec une pointe dure, graver votre motif.
Appliquer de l'encre sur votre gravure
puis l'étaler à la spatule pour qu'elle
pénètre les sillons. Essuyer l'excès
d'encre et poser votre gravure (le
verso) sur un morceau de feutrine.

Caler votre feuille préalablement
humidifiée sur la gravure encrée et
recouvrir d'un autre morceau de
feutrine. Passer, pour le presser,
votre « sandwich » dans la
machine à pâtes.

La pression des rouleaux peut
être réglée selon le résultat voulu.

STYLO BILLE

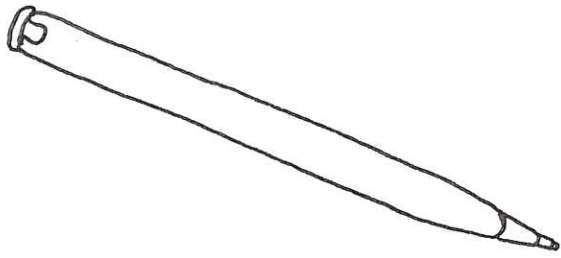

POINTE SECHE

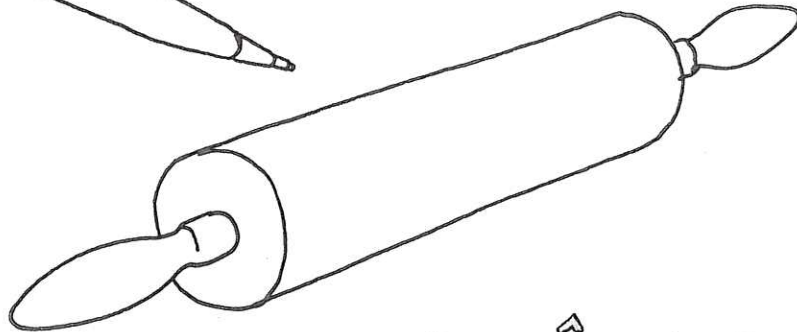

ROULEAU à PÂTISSERIE

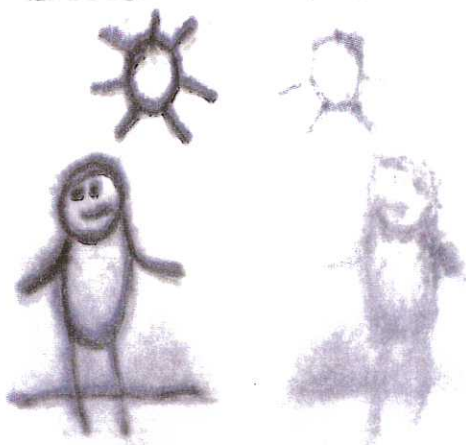
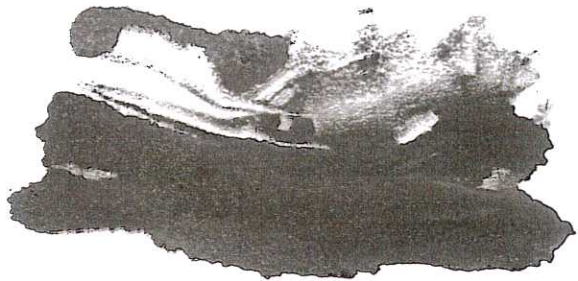
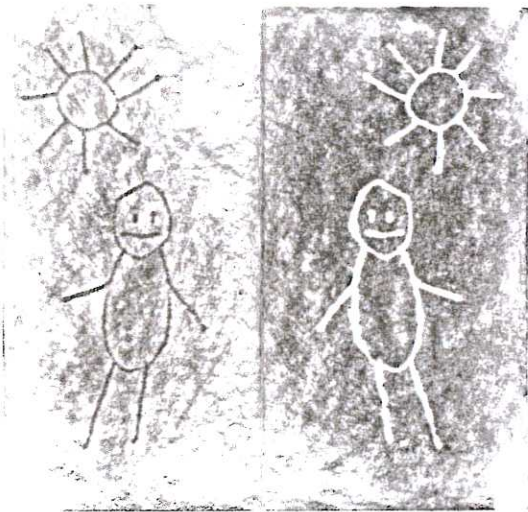

GRAVURE

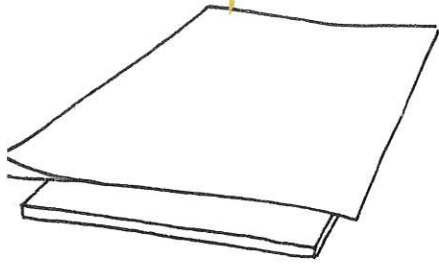

Poser votre feuille sur un morceau de feutrine. Placer une feuille de brouillon par dessus.

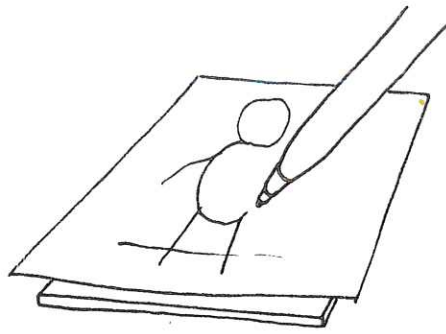

Dessiner votre motif sur le brouillon avec un stylo Bic® ou une pointe dure en appuyant fort. Retirer le brouillon :



Le papier est gravé et gaufré.

Le motif peut être mis en valeur avec les craies, les pastels, le graphite ...

MONOTYPE

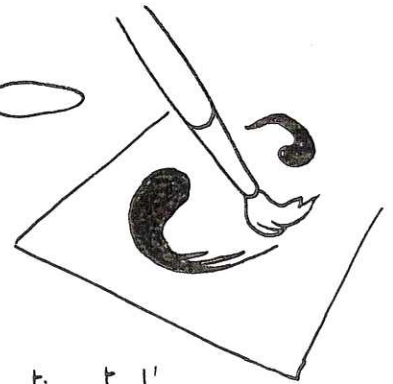
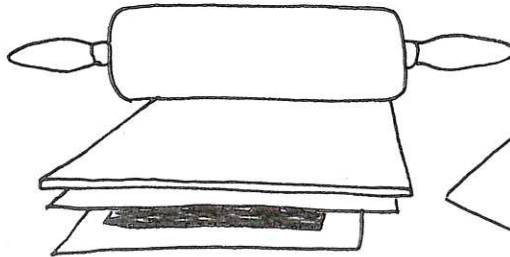
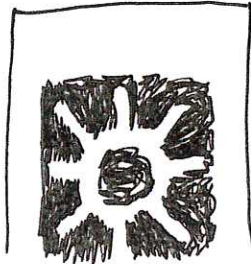
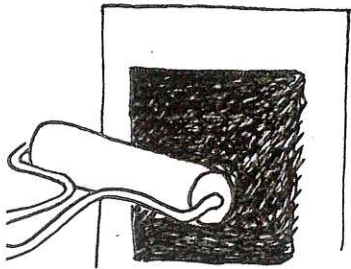

Encreur une plaque de rhénalon au format désiré. Tracer votre motif en retirant l'encre.

Apposer votre feuille sur la plaque ainsi gravée, puis superposer un morceau de feutrine et passer le rouleau à pâtisserie. Retirer la feutrine et votre impression avec précaution.

AUTRE POSSIBILITÉ : Réaliser votre motif sur une plaque de rhénalon propre. Suivre ensuite le même procédé : feuille - feutrine - rouleau à pâtisserie - précaution.

DÉGALCOMANIE

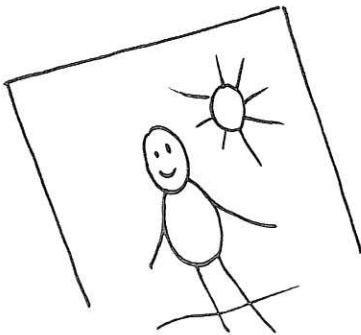

Dessiner votre motif au stylo Bic® sur une feuille.

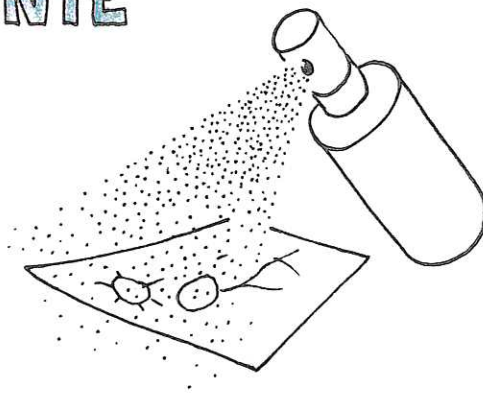

Pulvériser dessus de l'alcool ménager et, rapidement, recouvrir

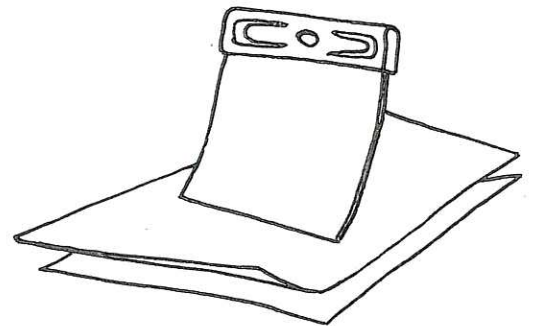

avec une autre feuille. Prestement, passer la spatule en appuyant.

LE RUBAN

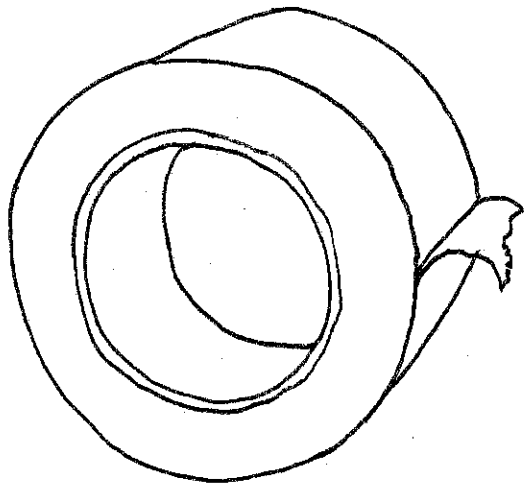

de MASQUAGE

Il est adhésif.

Il est repositionnable.

Il est en papier.

Il peut se déchirer, se couper,
se modeler, servir de pochoir
ou comme tampon.

Il est intéressant aussi pour
le frottage.

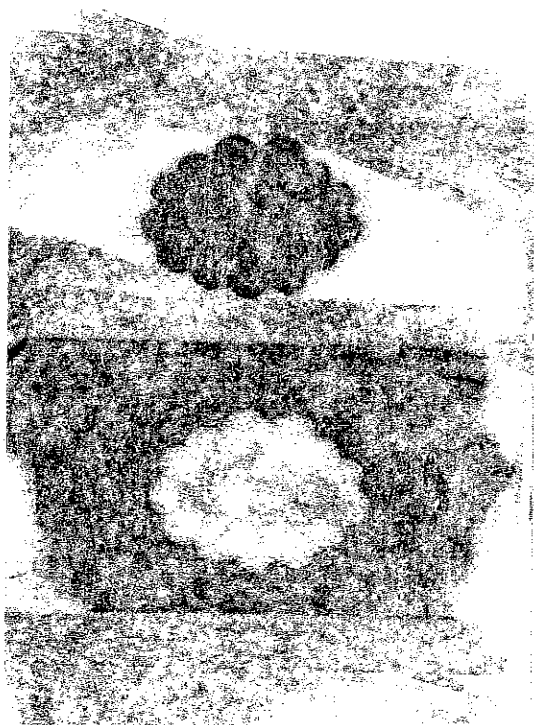
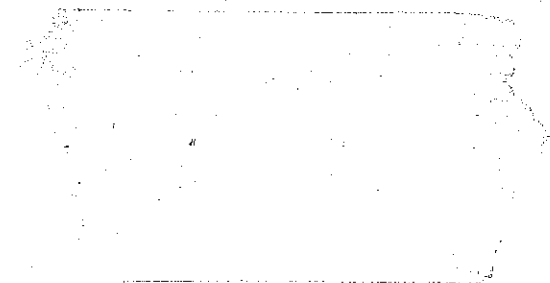

FROTTAGE

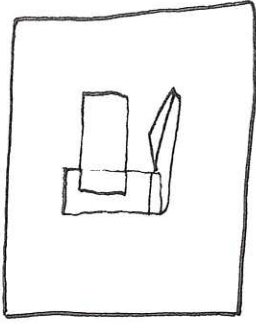

Coller du ruban sur un support quelconque.

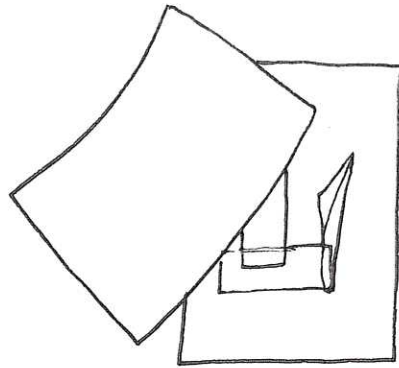

Poser votre feuille - fine de préférence - dessus.

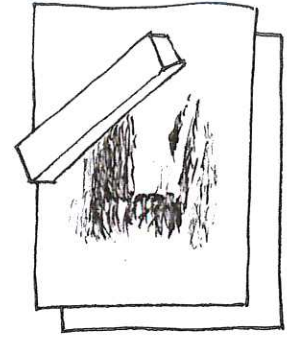

Passer - en appuyant - un matériau dur (craie, graphite, pastel...)

TAMPON

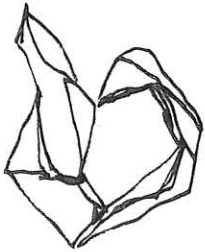

Modeler un morceau de ruban puis, le coller.

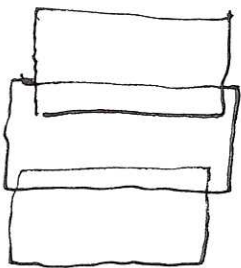

Prendre un ou des morceaux de ruban. Les coller à plat sur la planche à découper.



& POCHOIR

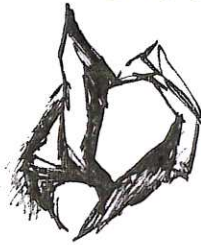

Encreur cette forme légèrement en relief.

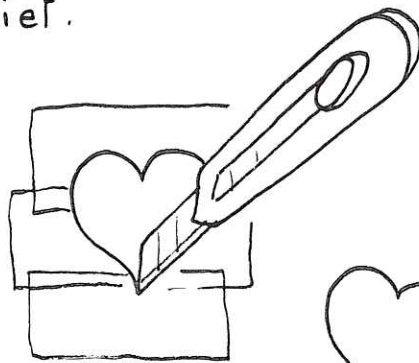

Découper avec le cutter la forme voulue pour obtenir 2 formes: positive et négative.

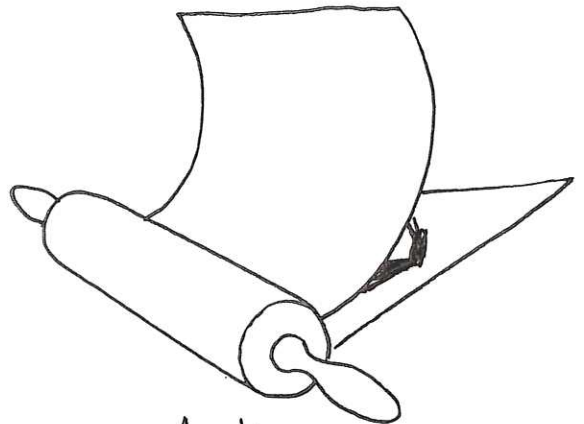

Appliquer un papier dessus et presser avec le rouleau.

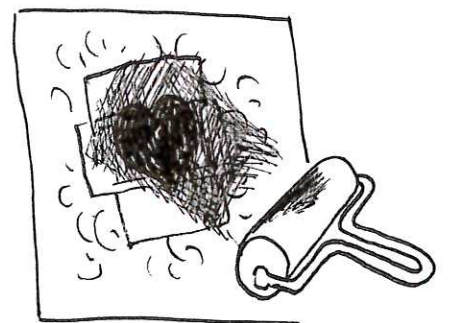

Coller une forme sur un fond réalisé au préalable. Passer le rouleau encré.

PASTEL à l'HUILE

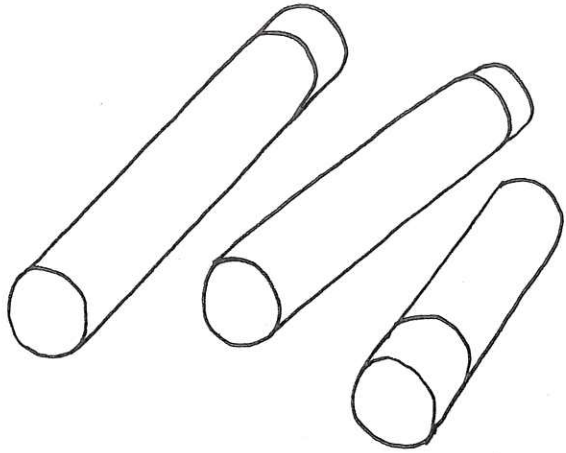

CRAIE à la CIRE

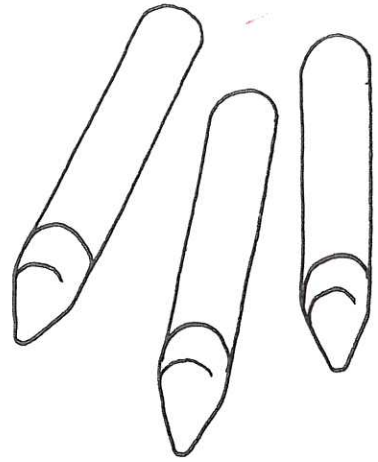
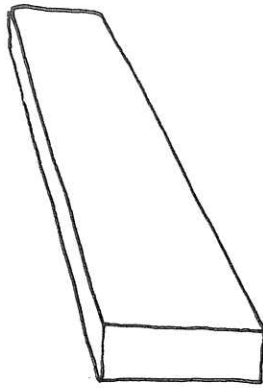

BATON de GRAPHITE

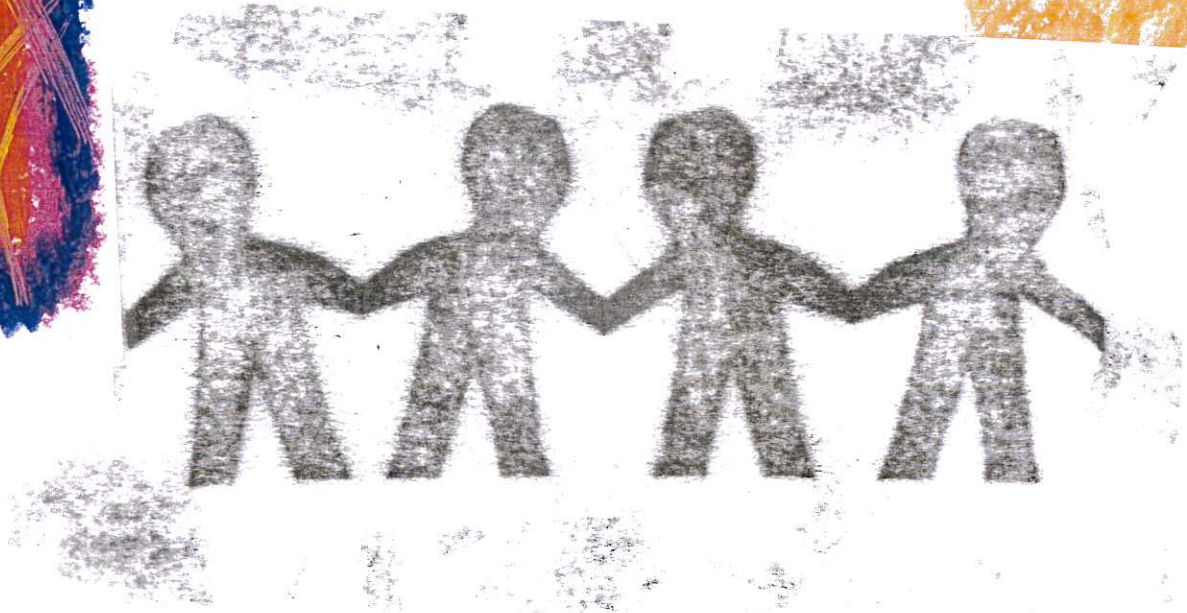
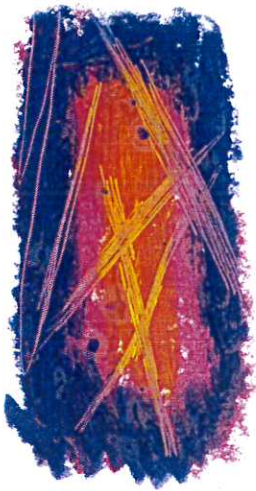

GRATTAGE

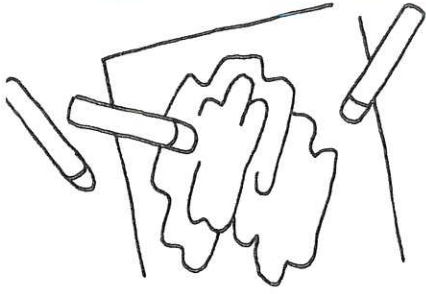

Appliquer plusieurs couleurs les unes sur les autres.

Gratter ensuite avec une pointe dure pour réaliser un motif.

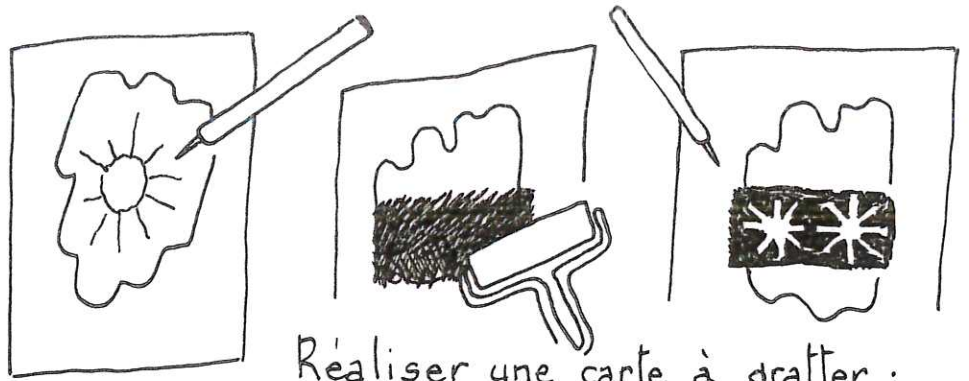

Réaliser une carte à gratter :

Appliquer du pastel sur votre support.
Passer le rouleau encre dessus.

Attendre que cela soit sec.

Gratter l'encre avec une pointe dure.

FROTTAGE

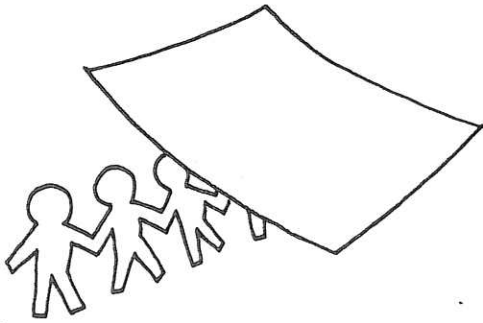

Poser votre feuille sur une surface au léger relief (feuille d'arbre, dentelle).

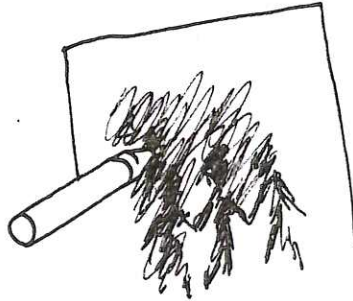

Frotter avec la craie à la cire (ou au bâton de graphite) pour faire apparaître la texture.

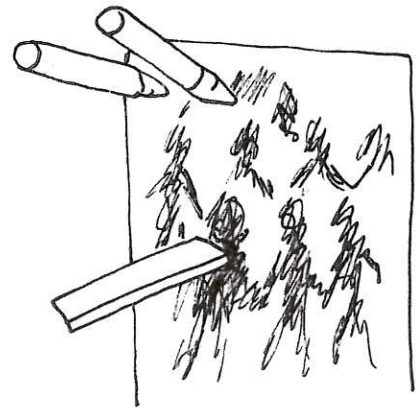

Superposer plusieurs couleurs ou déplacer la feuille sont des options possibles.

DECALGOMANIE

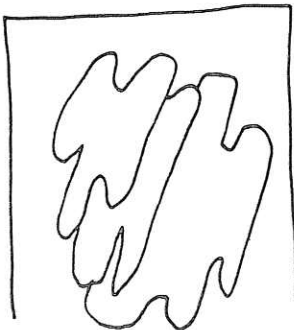

Appliquer du pastel gras sur une feuille.

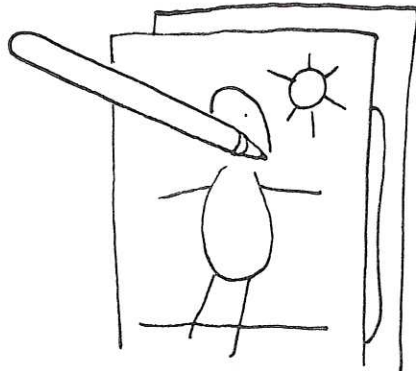

Poser le recto de votre support sur le pastel.

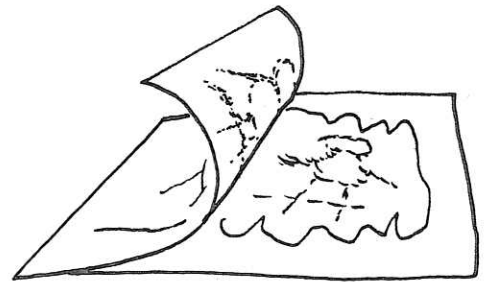

Faire le motif sur le verso avec un stylo Bic® ou une pointe en appuyant.

⚠ image en miroir.