



Imaginé à partir de l'album « Je suis TOUT »
édité à L'atelier du poisson soluble

Le jeu explore nos émotions, nos sensations, nos états, et les met en correspondance avec notre environnement : un ciel d'orage pour dire la colère, la pluie pour raconter la tristesse, un gros soleil pour symboliser la joie... Les enfants pourront prendre dans les bras leurs émotions, incarnées par des coussins. Ils pourront aussi ramper, se cacher dans des volumes créés en bois, à leur échelle, se balader dans des paravents de livres géants ou s'amuser à mimer différentes expressions, avec un jeu de masques. Un jeu sur le thème des émotions, à découvrir... avec émotion !





Composé de :

- 2 tunnels (sacs 1 et 2)
- 20 coussins et 2 tapis (sacs 3 et 4)
- l'accordéon des émotions (sacs 5,6 et 7)
- un jeu de cartes

Fabrication

- Les éléments en tissus

Impression par sublimation : Picto Toulouse, label imprim'vert.
Réalisation en tissus polyester anti bactérien, ignifugé M1, lavable à 30°.
Montage par une couturière en Haute-Garonne.

- Les éléments en bois

Impressions sur bois et découpes : Picto Toulouse, label imprim'vert.
Réalisation en bois contreplaqué bouleau 6,5 mm.
Finition : huile norme EN 71,3.
Montage en Haute-Garonne.

Montage

Prévoir 2 personnes, et 1h de montage.

Espace

Prévoir un espace de 30 m² environ (jeu + groupe d'enfants).
Un sol ou un tapis de type moquette ou lino est préférable.

Encadrement et usage

Les enfants doivent être en permanence sous la surveillance d'un adulte.
Ils ne sont pas autorisés à se tenir debout ou assis sur les structures.
Il est conseillé de les déchausser.



" Je suis Tout un jeu " n'a pas de règle fixe,
je vous invite à vous amuser avec les enfants
et à inventer avec eux.
Il peut susciter des échanges,
des discussions,
et des impressions intimes.
L'essentiel est de prendre le temps,
afin de laisser la possibilité à chacun,
d'expérimenter, de ressentir,
de faire ses propres associations...

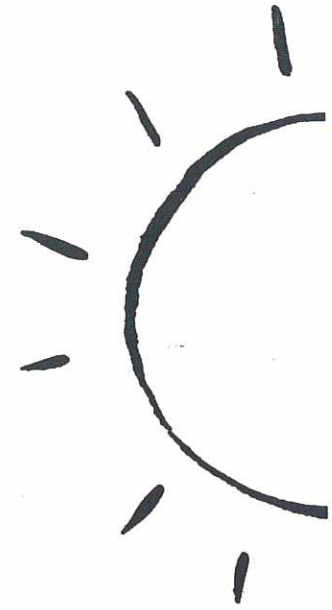

Aménagement de l'espace

Selon votre choix de médiation, vous pouvez installer le jeu dans un environnement épuré, ou au contraire, l'entouré d'une sélection de livres, d'objets, avec lesquels l'enfant pourra s'amuser à faire des associations.

Âge : de 0 à 5 ans

Les tunnels, livres géants, coussins sont adaptés à de très jeunes enfants (nourrissons) en revanche, le jeu de cartes est conseillé à partir de 20 mois.

Accompagnants : 1 adulte pour 5 enfants

Médiation conseillée, pour un groupe de 10 à 15 enfants

- Avant la manipulation
- inviter les enfants à se déchausser, et si besoin, à se laver les mains (coussins salissants).
- rappeler qu'il n'est pas permis de grimper sur les modules.

- Un temps libre
- Possibilité de laisser les enfants s'approprier les 4 modules (tunnels et paravents) pendant un « temps libre » puis les rassembler pour présenter le jeu, et faire des groupes.

- Première étape : le livre et les paravents de livres géants
- Découverte du thème de l'album en manipulant la page centrale : les émotions et sensations, associées à l'environnement.

- Seconde étape : les tunnels
- Découverte avec le corps : le toucher, le regard, le déplacement. L'enfant s'amuse à traverser le tunnel, être à l'intérieur, à l'extérieur, voir au travers des fenêtres, se cacher...(prévoir un coussin pour nourrisson). Les parois verticales et parallèles permettent la superposition des visuels, représentant à l'intérieur l'environnement, et à l'extérieur, l'enfant et ses émotions.

- Troisième étape : les coussins (voir document joint)

- Quatrième étape : les jeux de cartes ou de masques (voir document joint)

Prolongement (voir document joint)

Selon vos préférences, vous pouvez accompagner le jeu par des jeux de doigts, des comptines, des lectures d'albums, des dessins... Libre à vous de vous emparer du jeu selon vos affinités et le mode d'expression dans lequel vous vous sentez le plus à l'aise.



2 tunnels composés chacun de :

- 2 duos de plaques
- 2 carrés " bouchons "

Dans les sacs 1 et 2

le tunnel : jeu de déplacement et d'observation

Les 2 tunnels sont placés librement : à la suite, parallèlement ou perpendiculairement. L'enfant peut jouer à cache-cache, rentrer dans le tunnel, s'y allonger, observer à travers les fenêtres. Les parois parallèles permettent une superposition des dessins et des photographies, à l'instar des pages de l'album.

Montage

- 1 - Former un angle avec un duo de plaques
 - 2 - Placer les " bouchons " aux extrémités, dans les encoches.
 - 3 - Assembler les duos de plaques à l'aide des attaches : passer la boucle dans la perforation, puis passer le nœud dans la boucle (le crochet peut vous aider).
- (vérifier la superposition des parois : par exemple, au travers du panneau représentant la joie, nous voyons le soleil et le tournesol)

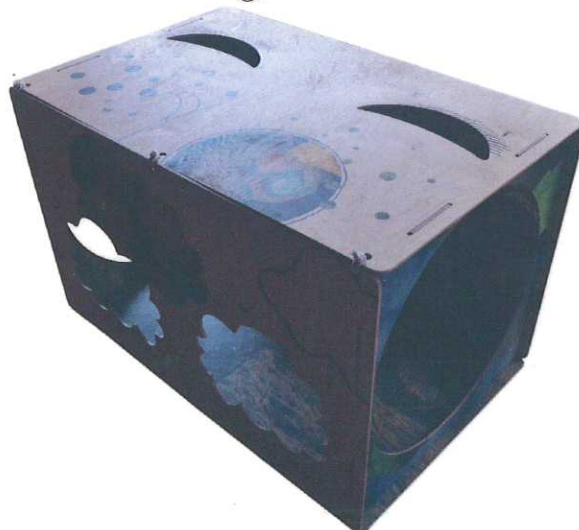
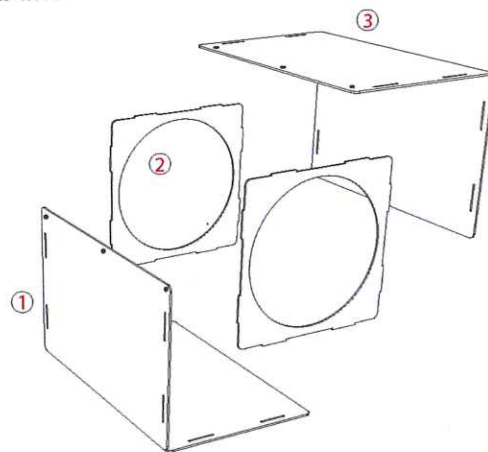



- 20 coussins + mini-coussins sensations
- 2 tapis (dans les sacs 3 et 4)

Les coussins

Chaque coussin représente une émotion ou une sensation. Muni d'une pochette et de 2 attaches, il est un contenu, et un contenant.

- Les coussins "sensations" contiennent des mini-coussins pour explorer les sens : senteurs (3 mini-coussins), sons (2 mini-coussins), matières à toucher (3 mini-coussins), miroir (1 mini-coussin).
- Les 2 coussins "colère et tristesse" contiennent un coussin plus petit pour exprimer l'idée de la petite colère et grosse colère, petit chagrin et gros chagrin.



Les tapis-sacs

L'enfant peut s'y installer, ou s'en emparer. Munis d'attaches, l'enfant peut y lier les coussins.

- La face blanche est un fond neutre pour agencer, cacher les coussins, créer des histoires...
- La face composée de photos et de formes blanches incite l'enfant à y déposer ou attacher le coussin de son choix.
- Ils sont transformables en sac, pour y cacher, classer les coussins. Plier le tapis en 2, et attacher les élastiques. Afin de bien fermer le fond, il est nécessaire d'en attacher plusieurs ensemble (photo ci-dessous).

Quelques pistes de médiation

- choisir le coussin qui correspond à son humeur ou qu'il aime/n'aime pas ressentir, etc
- classer les coussins en faisant des groupes, des piles, ou en les rangeant dans les sacs
- associer les coussins à l'aide des attaches (faire des paires, des ribambelles, etc), les attacher au tapis.

L'enfant peut aussi y attacher un objet de son choix (son doudou, son vêtement...).

- glisser dans les pochettes un autre coussin, un livre, ou un dessin créé par l'enfant
- poser les coussins sur les tapis, pour les associer au décor correspondant (colère/feu, par exemple)
- emmener les coussins dans un lieu de son choix, ou dans les structures (tunnels et accordéon)
- jouer avec le corps : danser, chanter, mimer, placer le coussin sur son corps, en particulier les coussins des 5 sens





Composé de 14 panneaux
 Dans les sacs 5,6 et 7

jeu de manipulation et d'observation

Chaque panneau représente une émotion ou une sensation, recto-verso.
 14 panneaux pour 14 émotions de l'album Je suis TOUT.

Montage

- Assembler les panneaux à l'aide des élastiques : passer la boucle dans la perforation, puis passer le nœud dans la boucle (le crochet peut vous aider).
- L'ordre des panneaux n'est pas fixe, il est possible de le modifier selon le choix de la médiation. Les 14 panneaux sont reliés ensemble, créant ainsi un espace fermé autoportant, avec 2 portes placées aux extrémités. Il est possible d'attacher partiellement les portes, afin de faciliter le passage de fauteuils roulants.

Différentes mises en place :

En cercle :
 espace



En long :
 parcours



Démontage

Il est possible de laisser les panneaux attachés ensemble pour les ranger en 3 accordéons répartis dans les 3 sacs.

(!) Ne pas enlever les élastiques attachant les volets et éléments fixés sur les panneaux.



Recto accordéon

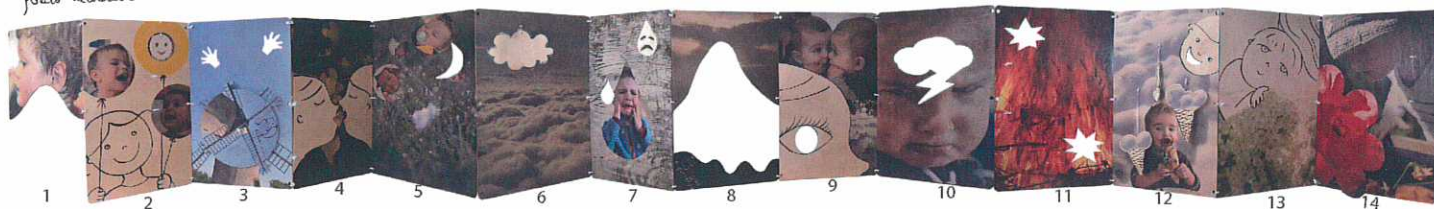

Verso accordéon



Quelques manipulations

1) ouïe (porte et titre)

- l'adulte parle à l'oreille-escargot et incite l'enfant à être à l'écoute de ses émotions
- faire écouter des sons derrière le volet

2) joie

- jeu de mime (masque sourire et manipulation du volet-tournesol)

3) toucher et le mouvement

- faire tourner le moulin (terre au verso tourne aussi)
- toucher des matières ou objets cachés au travers des perforations en forme de main

4) amour

- manipuler le volet : les 2 visages s'embrassent

5) sommeil

- manipuler les paupières : sommeil/réveil

6) rêve

- " quel est mon rêve ? " l'enfant dessine son rêve sur un petit papier, le colle sur le nuage, puis le cache en faisant pivoter le nuage

7) tristesse

- jeu de mime (l'enfant place son visage dans la larme découpée, ou devant le masque)

8) peur (porte)

- jeu de mime : l'enfant s'amuse à devenir la sorcière ou le fantôme. Peur de rentrer dans l'accordéon ?

9) vue

- miroir (se regarder, mimer des émotions)
- regarder des livres, objets, photos par la perforation en forme d'œil

10) colère

- faire claquer les éclairs
- jeu de mime au travers la perforation

11) guerre

- faire claquer le pied et le poing
- manipuler le volet : le feu cache la bagarre

12) goût

- donner à manger au personnage et à l'enfant en manipulant les glaces, gâteaux, cuillères
- jeu de mime : l'enfant mange le jeu, les nuages...

13) câlin

- caresser l'herbe, câlin à la fleur

14) odorat

- sentir la fleur (associée au panneau câlin et odorat)
- sentir des odeurs par la perforation en forme de nez

je
suis
TOUT
un jeu de cartes



Jeu composé de 29 cartes

- 1 carte titre
- 14 cartes sans fenêtre
- 14 cartes avec fenêtres

Après usage, il est conseillé de classer
les cartes par paire avant de les ranger dans le sac.

Jeu de superposition

Il s'agit de reformer
les duos de cartes.

Exemple de manipulation :
l'animateur partage les cartes en 2 paquets
1 - les cartes avec fenêtres
2 - les cartes sans fenêtre

L'enfant choisit une carte sans fenêtre,
et la place aux yeux de tous.

Après avoir étalé toutes les cartes avec fenêtres,
le jeu est de retrouver la carte correspondante.

On peut aussi s'amuser à créer d'autres associations,
ou à retourner les cartes façon " memory "



Le Caisson - Son



pour diffuser des sons,
de la musique,
des comptines...
et même des enregistrements
faits par les enfants !

- Composé de :
- 2 cercles
 - 3 rectangles
 - 12 élastiques

Le montage

Le caisson se monte grâce aux élastiques : passer l'élastique dans la perforation, et le nœud dans la boucle.

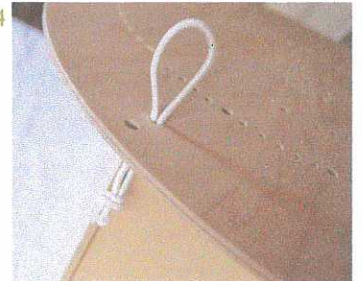
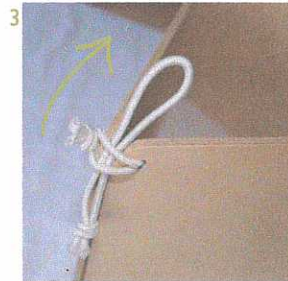
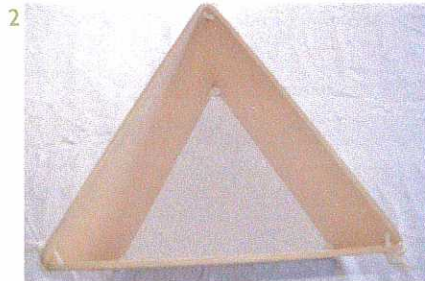
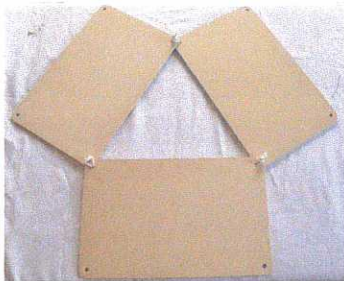

Le crochet peut aider à passer l'élastique

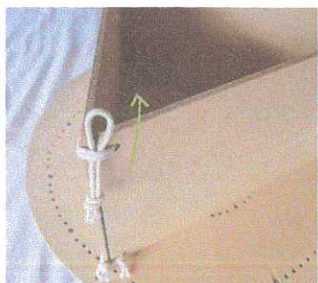

Placer une enceinte, avec ou sans fil.
Possibilité de fermer le caisson, ou le laisser accessible
pour recharger facilement le matériel audio

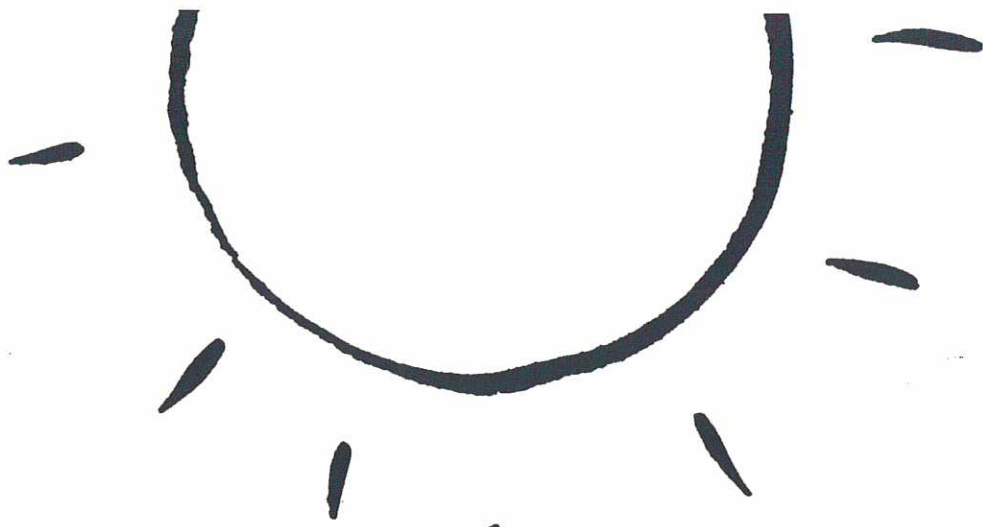

je
suis

TOUT

Livret





Je suis Tout un jeu est un support pour rêver, inventer, avec les enfants, et vous amuser avec votre personnalité, vos goûts.
Il n'a pas de règle précise, c'est vous qui lui donnez vie !
Je souhaite par ce document vous aider à vous approprier le jeu, et ainsi le partager avec plus de plaisir avec les enfants.

Les idées sont proposées autour

- de 4 thèmes : le livre, les émotions, les sensations et le paysage
- des différents modules du jeu : les tunnels, l'accordéon des émotions et les coussins

En rapport avec ces différents thèmes, vous pouvez constituer une valise d'objets à regarder, toucher, écouter, sentir, goûter :

- des matières naturelles (cailloux, sable, bois, feuilles, bogue, plume...).
- des objets de votre choix
- des instruments de musique
- des enregistrements de sons naturels ou urbains, de rires, de pleurs
- des photos, des vidéos
- des livres
- des post-it ou un petit carnet
- un miroir
- une lampe de poche



Si vous voulez faire passer vos idées, je recevrais avec plaisir vos propositions pour enrichir ce document.

1- L'objet livre (voir bibliographie jointe)

L'exposition ludique a été imaginée à partir de l'album « Je suis Tout », et sa manipulation est étroitement liée à l'objet livre, c'est pourquoi je vous propose une liste d'albums à mettre à disposition des enfants .

Une sélection selon différents critères :

Les thèmes :

- les émotions et les sensations (5 sens) : comptines, contes, histoires, documentaires...
- l'environnement : paysages, land-art

Le style graphique et la technique :

- la photographie
- la découpe dans la page (fenêtre)



2 - Les émotions

Pour chaque émotion, il est possible de :

- mimer l'émotion avec le corps et le visage (expression) au travers des découpes de l'accordéon.



- faire un dessin ou choisir une photo avec l'enfant de ce qui provoque en lui l'émotion (cadeau, fantôme, doudou, etc) et de glisser l'image dans la pochette du coussin, afin d'associer l'objet, à l'émotion.

- demander à l'enfant à quelle occasion il ressent cette émotion
- taper, embrasser, jeter les coussins en rapport avec l'émotion
- transformer les coussins en marionnettes
- associer les coussins et les modules en bois, les encastrent, les attacher.



Les différentes émotions :

- la joie
 - . accordéon : découvrir le visage rieur du bébé dans la fleur placer le cercle jaune « smiley » comme masque sur le visage
 - . coussin : soleil et visage joyeux, à placer devant votre visage ou celui de l'enfant.

- la colère
 - . accordéon : faire claquer les éclairs
 - . coussins : grosse colère et petite colère

- la violence
 - . accordéon : faire claquer les coups de poing, les coups de pied, le volet qui cache la photo de bataille entre les 2 enfants
 - . coussin : punching ball

- la peur
 - . accordéon : on entre dans la structure par la silhouette du fantôme : « j'ai peur d'y entrer »
 - . coussin : « hou hou houuuuu » devient une marionnette fantôme, ou sorcière.



- la tristesse

. accordéon : mimer la tristesse dans la découpe en forme de larme : l'enfant fait alors partie des photos d'enfants tristes

. coussins : gros chagrin et petit chagrin

- le câlin

. accordéon : faire pivoter le volet fleur pour faire un câlin

. coussin : faire un gros câlin au coussin

- le sommeil

. accordéon : chanter des berceuses au personnage, et lui fermer les yeux : dodo !

Claquer des mains, et lui ouvrir les yeux : réveillé !

. coussins : oreiller, lune, yeux fermés



- la rêverie

. accordéon : coller un post-it sur le nuage, et le faire tourner, pour faire deviner « quel est ton rêve ? »

. coussin : poser la tête sur l'oreiller nuage : la tête dans les nuages !

- l'amour

. accordéon : faire pivoter le visage : pas de bisou... et bisou !

. coussins : les 2 coussins s'embrassent, et se complètent



3 - Les 5 sens



- le toucher

Manipuler des matières :

. expérimenter différentes sensations : lisse / rugueux, chaud / froid, humide / sec

. accordéon : faire tourner les ailes, montrer que derrière c'est un ballon/planète qui tourne. L'enfant met sa main dans la découpe en forme de main : touche le toucher.

. coussin : toucher les différents tissus, lancer, faire rouler, passer aux enfants le coussin-ballon, rond comme la terre.

. ateliers : les mains en action (voir partie atelier)



- l'odorat

. faire sentir aux enfants les yeux fermés des éléments naturels, de la nourriture, son voisin, etc

. coussin en forme de fleur : humecter de senteurs les petits coussins, ou cacher des objets odorants dans la pochette du coussin (écorce d'orange, lavande, vanille etc)

. accordéon : faire sentir des éléments cachés derrière le volet en forme de visage, l'enfant sent par la perforation en forme de nez.

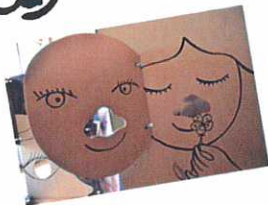

- le goût

. coussin gâteau/glace : mimer le fait de le manger, le proposer aux enfants

. accordéon : l'enfant donne à manger au personnage avec la petite cuillère, mange aussi.

. faire goûter des aliments à travers la perforation en forme de bouche : sucré, salé, acide, bon, mauvais, etc





- L'ouïe
- . chanter des comptines (liste jointe)
- . faire écouter les sons de la salle, la respiration, les yeux fermés
- . dire un secret à l'oreille d'un enfant, qui doit le dire à un autre
- . coussins en forme d'oreille : lui chuchoter quelque chose, faire tinter les grelots dans les coussins
- . accordéon : le panneau « ouïe » est aussi une porte pour rentrer dans la structure : « je suis à l'écoute de mes émotions »
- . écouter des sons de la nature, de la ville, en enregistrer avec les enfants - manipuler des instruments de musique (bâton de pluie pour évoquer la rivière, boîte à tonnerre, flûte pour le vent, etc)

- La vue : ombre, reflet, lumière
- . miroirs du coussin et de l'accordéon : l'enfant se voit, joue avec les reflets, regarde les autres dans le miroir. Possibilité de prendre aussi un miroir simple.
- . dans une bassine d'eau, faire découvrir à l'enfant son reflet.
- . à l'aide d'une lampe de poche vous pouvez jouer avec les découpes, et créer ainsi des ombres chinoises, transformer le tunnel en boîte lumineuse.

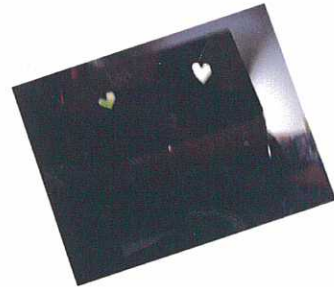
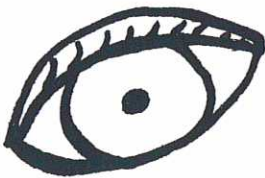

4 - Le paysage

Pour explorer les différents lieux, n'hésitez pas à apporter des matières, des photographies, des vidéos, des objets... afin de faire partager votre vécu, vos souvenirs, en rapport avec le jeu.

Les 4 éléments



. la terre

Les différentes évocations : la rotation de la terre (mouvement circulaire à la prise de vue), le sable.
Idée de manipulation : verser du sable, de la terre sur une feuille, et dessiner avec le doigt.
Imiter la rotation de la terre.



. l'air

Les différentes évocations : le vent (moulin), les nuages vus d'avion, la nuit, le brouillard, l'orage.
Idée de manipulation : souffler sur une plume



. le feu

Les différentes évocations : le soleil, le feu (de la guerre, qui détruit, à l'opposé du feu des bougies de l'anniversaire de l'album Le Tout petit), les éclairs et la foudre.
Idée de manipulation : allumer une bougie, puis souffler.
Imiter le bruit de l'orage, boîte à tonnerre...



. l'eau

Les différentes évocations : la pluie, la neige, la rosée, les nuages, les reflets, l'océan, le brouillard.
Idée de manipulation : remplir, vider, verser : un verre d'eau suffit. Faire des bulles, montrer des glaçons, ça fond.



Le végétal

Les différentes évocations : le champ de tournesol pour la joie, la végétation en forme de cœur, et une rose pour l'amour, l'herbe douce pour le câlin.

Idée de manipulation : montrer la transformation de la graine à la plante, montrer la différence entre le naturel (herbe) et le cultivé (tournesol), emmener des végétaux, un arrosoir...

Un champignon

Ni végétal, ni minéral... Emmener un champignon ?



Le temps

. Le temps qui passe

Succession des pages et des émotions : une émotion ou une sensation ne dure pas...

. Le temps qu'il fait, météo des humeurs : l'orage pour la colère, le soleil pour la joie, la pluie pour la tristesse.

. Le temps entre parenthèse : le sommeil.

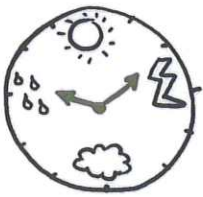

les collages

5 - Les ateliers

Avec la nature

- . promenade et observation : mise en parallèle avec l'album
- . cueillette : l'enfant repère et collectionne cailloux, feuilles...
- . land-art : petites installations de pierres, branches, etc
- . cadrages avec un cadre en carton : isoler des parties du paysage pour mieux les regarder
- . prises de vue
- . dessins dans le sable, la terre

Avec le corps

- . danse (danser avec les coussins, autour des structures)
- . chant
- . mime : mimer les expressions et les émotions
- . s'amuser avec les masques émotions
- . jeux de doigts : comptine (liste jointe)
- . relaxation, yoga

Création, illustration

- . construire le cube des émotions
- . fabriquer les masques « expressions »
- . atelier détournement d'images : créer une suite de 2 double-pages à l'instar de l'album Je suis Tout (à partir de 6 ans)
- . atelier collage de matières naturelles : les cailloux deviennent des dents, des brindilles, des doigts



la danse



les masques



le cube émotions

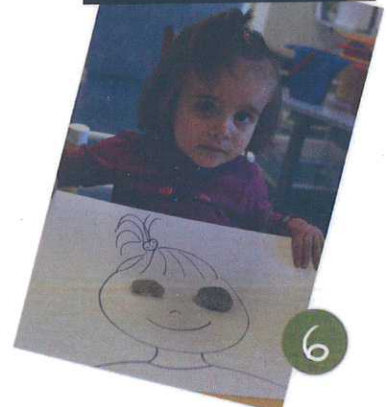
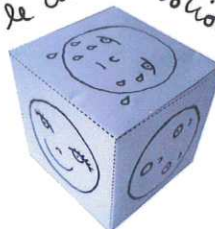

Pour les ateliers....

Le cube
des
émotions

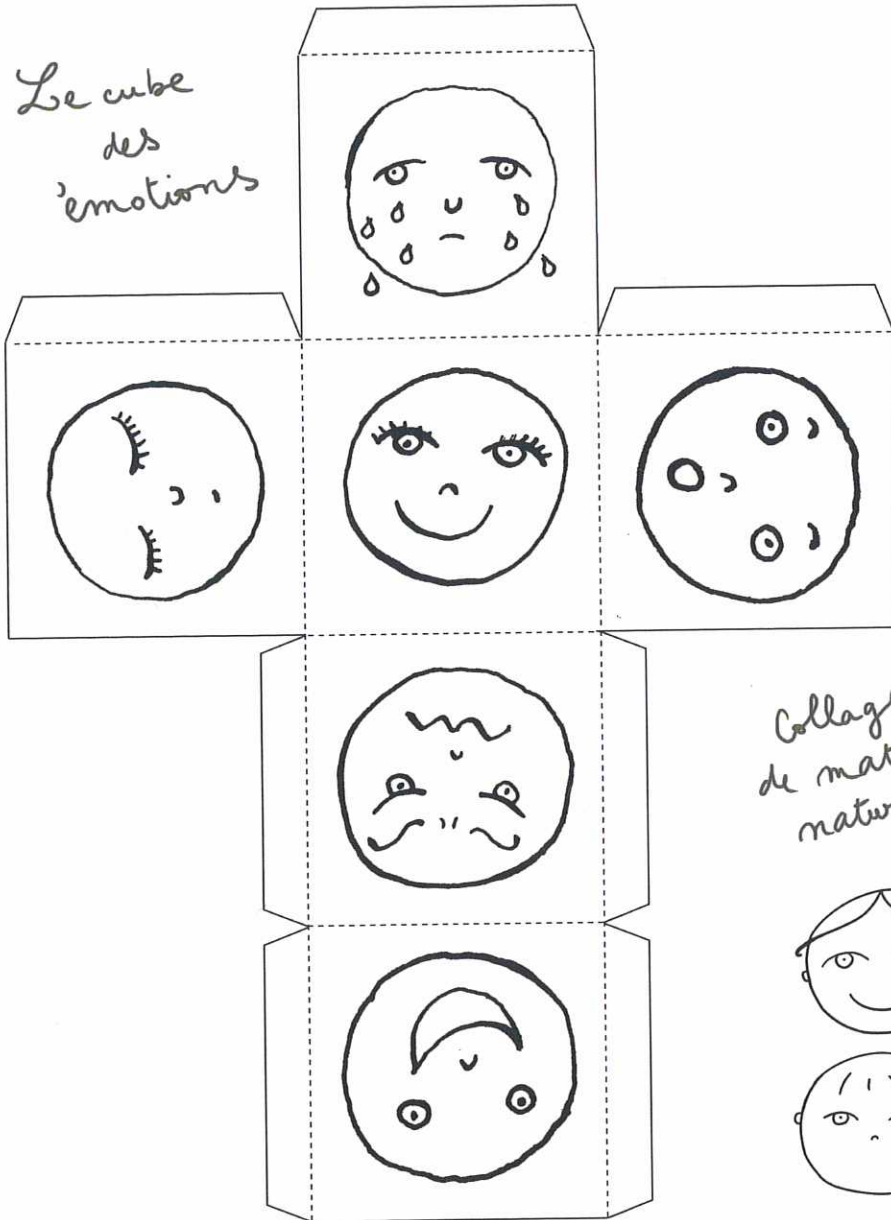

Collage
de matières
naturelles

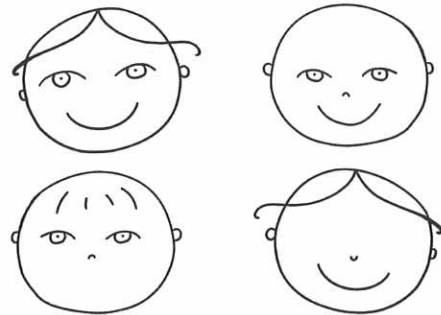
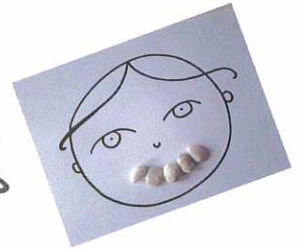

Les masques
expressions

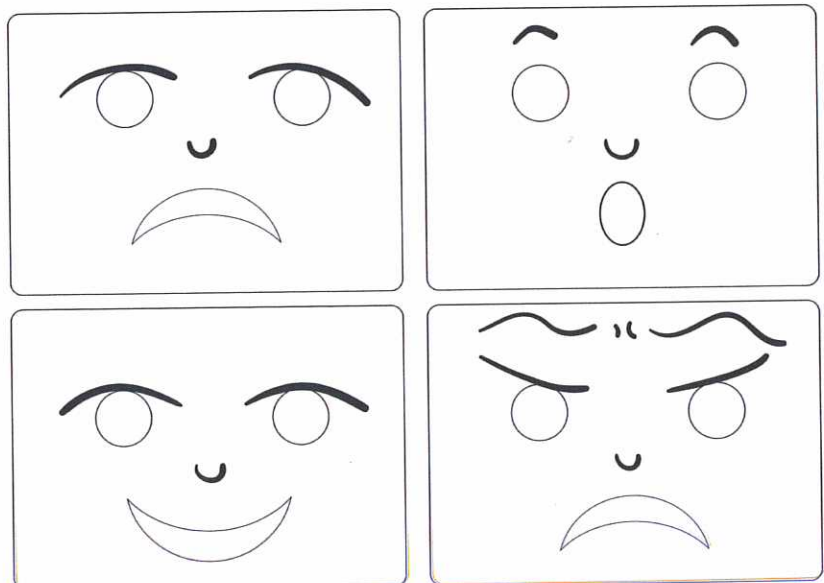

Des livres (et bien d'autres)



- . Nos amours, nos trésors, nos merveilles de Véronique Komai
- . Bravo petit poisson ! Guido Van Genechten
- . Pomelo découvre de Ramona Badescu et Benjamin Chaud
- . Les 5 sens de Hervé Tullet
- . En forêt de Maria Dek Le chagrin de Babog de Magali le Huche
- . Colère tu m'énerves de Magali le Huche
- . Quelle émotion de Cécile Gabriel
- . Parfois, je me sens de Anthony Browne
- . À l'intérieur de moi de Aurélia Gaud
- . 2 yeux ? de Lucie Félix
- . La flaque de May Angely

Des comptines (et bien d'autres)



Ah ! vous dirai-je maman
À la claire fontaine
À la volette
Au claire de la lune
Doucement s'en va le jour
Frappe, frappe, petite main
Front, petit front
Gentil coquelicot
Goutte, goutte, mouille, mouille
Il court le furet
J'ai deux yeux
Jean de la Lune
Jean Petit qui danse
Je te tiens, tu me tiens...
Je fais le tour de ma maison
La chanson des vagues
L'alouette est sur la branche
La poule est sur le toit
L'automne est une chanson de pluie
Le fermier dans son pré
Le jardin Le mur se bâtit Les feuilles

Maman les p'tits bateaux
Meunier, tu dors
Mon âne
Nous n'irons plus au bois
Par ce chemin est passé un petit lapin
Passe, passe, passera
Petit oiseau d'or et d'argent
Petit Pouce Pirouette cacahuète
Polichinelle monte à l'échelle
Promenons-nous dans les bois
Que fait ma main ?
Qui a mordu dans la lune
Savez-vous planter les choux ?
Tourne, tourne, petit moulin
Un, deux, trois, nous allons au bois
Un p'tit bébé
Un p'tit pouce qui marche
Vent frais, vent du matin
V'là l' bon vent
Vive l'eau
Voici le mois de mai